

葯播機

HS-2

取扱説明書

保証書付

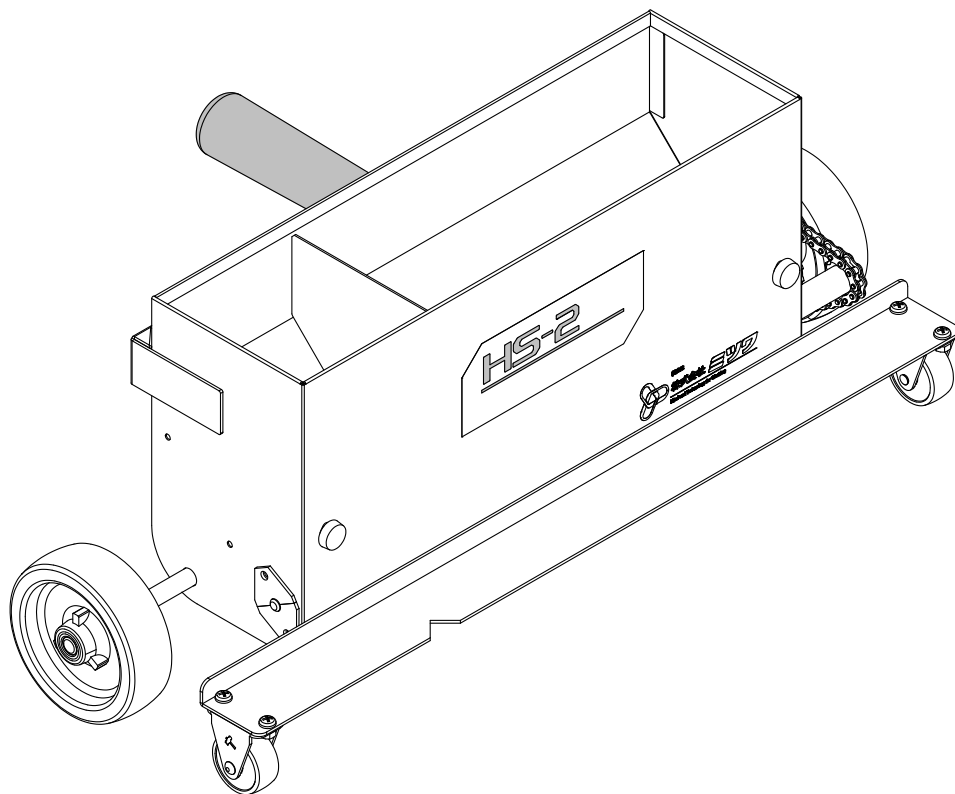

果樹人工交配作業機器のトータルメーカー



〒959-0112 新潟県燕市熊森 1345
TEL 0256-98-6161 FAX 0256-98-6171
URL: <http://www.kk-mitsuwa.com>
E-mail: mitsuwa@kk-mitsuwa.com

Ver.1.00

この度は、《 葯播機 HS-2 》をお買い上げいただき、誠にありがとうございます。
この取扱説明書をよくお読みいただき、正しくお使いいただきますようお願い致します。

・警告ラベルについて

警告ラベルは、重要警告・注意事項の中要なものとして機体に貼付されています。
使用の前に必ず良く読んで理解し、お守りください。

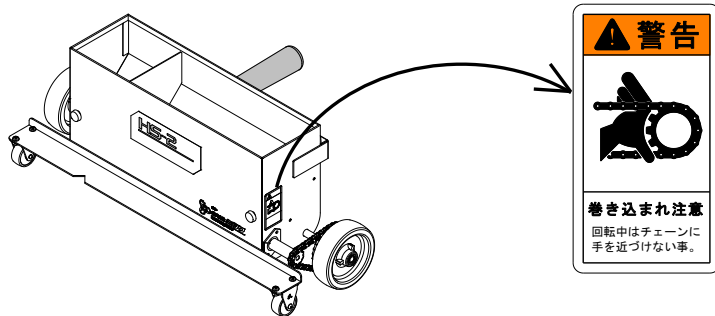

《製品名称》

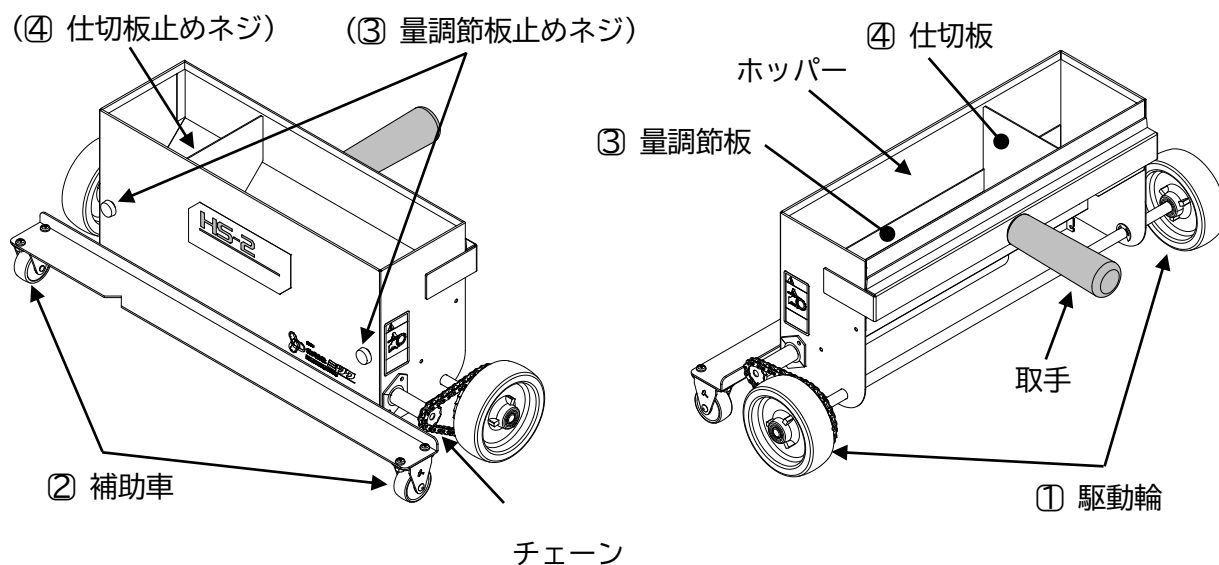

《使用方法》

M-300D 型に使用する場合は、仕切板を取付けて使用します。

M-600D 型に使用する場合は、④仕切板を外し、ホッパー内全体を使います。

1 ホッパーに葯を入れます。(図 A)

葯は、あらかじめ葯精選機などで、花糸等を除去した精選葯とし、出来るだけ乾いた物を入れてください。

2 開葯皿に敷紙を載せ平らな所に置きます。本体を開葯皿にまたがせ手前に置き、前方に押ししてください。

その場合、①駆動輪をシッカリ下に押しつけスリップしない様に注意してください。(図B)

3 開葯皿の前方に突き当たったら、①駆動輪を浮かせ、②補助車だけで手前に戻します。(図C)

4 播く量の調節は、③量調節板を止めてある2本のネジをゆるめ、

量調節板を上下して調節し、ネジをとめてください。

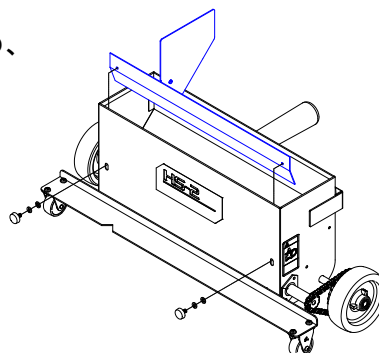

M-300D

図A

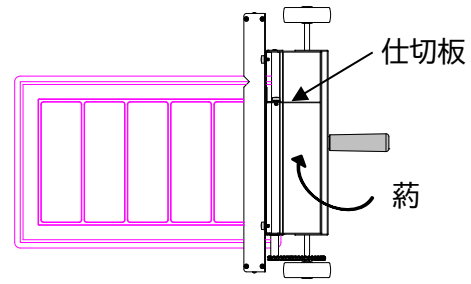

図B

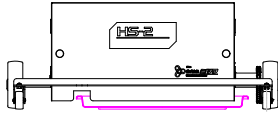

敷紙

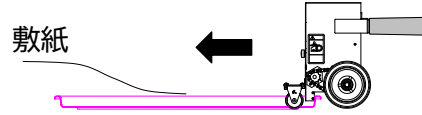

図C

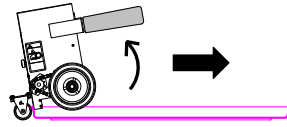

M-600D

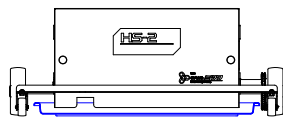
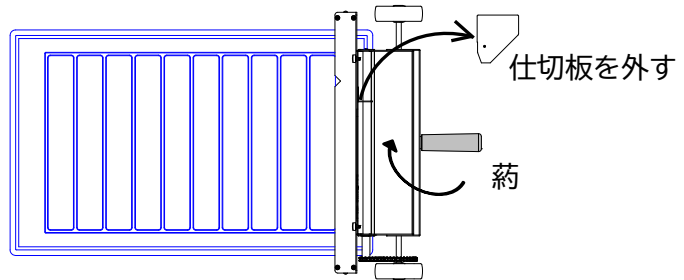

敷紙

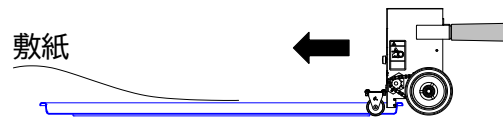

保証について

本製品は、下記無償修理規定の内容に従って保証されています。保証書にお買い上げ日、販売店名の記入をご確認ください。記入がされていない場合は、無効となります。また、保証期間内の修理をお申し込みされる際に必要となりますので、保証書を大切に保管してください。

無償修理規定

- 保証期間内において、本取扱説明書に従った正常な使用状態のもとで、故障が発生した場合は、故障発生後1ヶ月以内に申し出があり、弊社がこれを認めた場合に無償で修理を致します。
- 保証期間は、製品を納入致しました日から起算して1年で、これを超えた場合は有償となります。
- 保証の範囲は、製品のみとし、製品の故障により誘発される損害は、補償外となります。
- 保証期間内とはいえども、下記の場合は保証致しません。
 - 取扱説明書に示す正しい取り扱い方法によらない使い方、過失及び整備保管の不十分によって生じたと認められる故障の場合。
 - 天災、地変、火災等の不可抗力の事故によって生じたと認められる故障の場合。
 - 製品の機能に影響があると認められる改造変更が加えられた場合、弊社の純正部品以外の部品を使用した場合、弊社が規定する仕様の限界を超えて使用したため生じたと認められた故障の場合。
 - 消耗品、及び附属品。
 - 弊社指定のミツワ製品取扱店以外で修理した場合。
 - 要求の損傷部品を返却されない場合。
 - 保証書の提示のない場合、保証書の必要事項に記載がされていない場合、保証書の字句を不当に書き換えられた場合は、有償になります。
- 保証書を紛失した場合、再発行は致しません。
- 本保証は、日本国内においてのみ有効となります。
- 本機の耐用年数(償却年数)は、8年です。耐用年数の過ぎたものは、補修部品の供給を終了させていただきますので、修理が出来なくなる場合があります。

----- ✂キリトリ線 -----

保証書

| | | | |
|------------------------------|-----------------------|--------------|--|
| 製品名 HS-2 | | 販売店名・住所・電話番号 | |
| 保証期間(お買い上げ日より) 1年間 | お買い上げ日 ____年__月__日 | (印) | |
| お客様様 | お名前 _____ 様 | | |
| | ご住所 〒 _____ | | |
| | 電話番号(____) _____ | | |

本書は、お買い上げ日から左記保証期間中に故障が発生した場合に、当社保証規定に基づき無償修理を行うことをお約束するものです。

製造元
 **株式会社 ミツワ**
Mind and Technology for Working

〒959-0112 新潟県燕市熊森 1345
TEL 0256-98-6161 FAX 0256-98-6171